

324系列 齿轮千分尺 GMB-MX

- 尺身两测量面安装精密钢球，测量齿轮的跨棒距。
- 是达到IP65防护等级的防水、数显齿轮千分尺。
- 跨棒距的测量：参见B-68页“精密量具·量具的小知识”。
- 选择合适尺寸的可更换球形测砧副，可测量不同模数的齿轮(0.5 - 5.25)。
- 可更换球形测砧副是选件。



324-251-30
GMB-25MX

规格

货号	型号	测量范围 (mm)	分辨率 (mm)	测微螺杆的进给误差 (μm)
数显型 (LCD)				
324-251-30	GMB-25MX	0 - 25	0.001	3
324-252-30	GMB-50MX	25 - 50		
324-253-30	GMB-75MX	50 - 75		
324-254-30	GMB-100MX	75 - 100		

- 电源: 纽扣型氧化银电池SR44 (No.938882) 1个(标准附属品,用于初次操作检查)
 - 电池寿命: 通常使用情况下约2.4年
 - 位置检出方式: 电磁感应式旋转编码器
 - 标准附属品: 量杆1件(不包括0 - 25mm型)、扳手(No.301336) 1件
- 注: 关于GMB-MX的功能, 请参见B-7页的MDC-MX。
本类型的原点设置为自由预设型, 另外, 连接线(选件)只能使用防水专用型。

尺寸

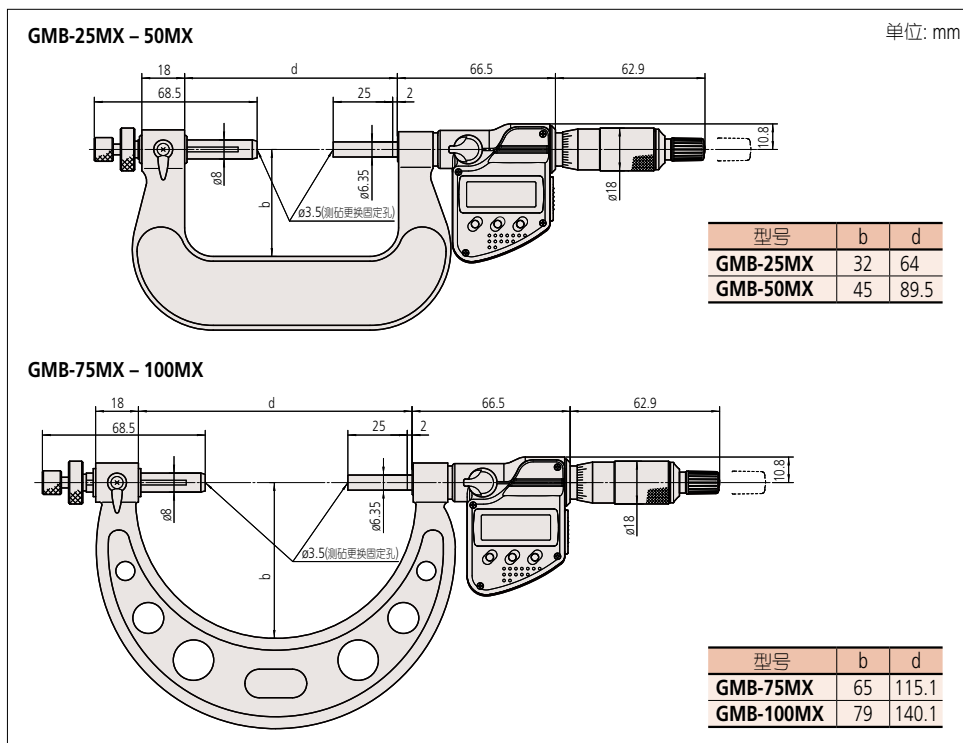

■ 适用

MeasurLink[®] ENABLED
Data Management Software by Mitutoyo

U-WAVE fit

IP65

TÜV Rheinland
CERTIFIED
Dust- and
Water-
Protected
www.tuv.com
ID 0000640191

■ 测量事例

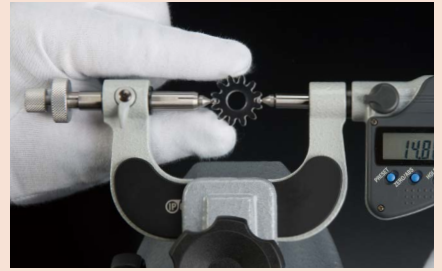

■ 选件

货号	类型	名称
05CZA662	B	连接线(1 m)
05CZA663	B	连接线(2 m)
06AFM380B	B	USB直连数据输入工具(2 m)
02AZD790B	B	U-WAVE-T专用连接线(160 mm)
02AZE140B	B	U-WAVE-T专用连接线脚踏开关用
264-622	IP67	U-WAVE-TM数据发送装置
264-623	蜂鸣器	U-WAVE-TM数据发送装置
264-626	IP67	U-WAVE-TMB数据发送装置
264-627	蜂鸣器	U-WAVE-TMB数据发送装置
02AZF310	IP67/蜂鸣器	U-WAVE-TM/TMB连接装置

● 关于特殊尺寸、特殊规格

我们也可以根据客户需要定制特殊尺寸、特殊规格的产品。对于可以对应的规格等内容, 请向本公司的特约店或您附近的本公司的营业课进行详细咨询。

▼ 特殊对应事例

- 还提供数显(LCD)型测量范围为100-275mm的产品。